

Brandt

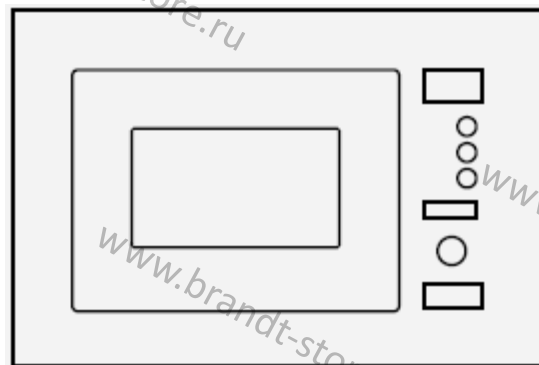

РУКОВОДСТВО ПОЛЬЗОВАТЕЛЯ

МИКРОВОЛНОВАЯ ПЕЧЬ



BMG2508B

Уважаемый пользователь!

Благодарим вас за приобретение прибора **BRANDT**.

Этот прибор был создан с учетом ваших предпочтений и образа жизни для удовлетворения ваших потребностей. Мы вложили в него наш опыт, дух новаторства и страсть, которая ведет нас вперед уже более 60 лет.

Чтобы наши приборы наилучшим образом соответствовали вашим требованиям, наш отдел по работе с клиентами всегда готов ответить на все ваши вопросы и выслушать все ваши предложения.

На веб-сайте www.brandt.com вы найдете наши последние новинки, а также полезную дополнительную информацию.

Компания **BRANDT** с радостью помогает вам каждый день и надеется, что ваша покупка принесет вам максимум пользы.

Срок гарантийного обслуживания данного бытового прибора составляет 1 год с даты покупки.

Срок службы данного бытового прибора составляет 5 лет с даты изготовления.

 **Важное примечание: перед использованием прибора внимательно ознакомьтесь с руководством пользователя. Это поможет вам быстрее разобраться в принципе его работы.**

Компания ООО "Хомаер" является официальным эксклюзивным дистрибьютором бытовой техники Brandt.

Информационная линия ООО "Хомаер"

Москва: +7 (495) 781 00 33

Санкт-Петербург: +7 (812) 680 28 68

Официальный сайт: brandt-official.ru



Список авторизованных дилеров Brandt

можно уточнить по телефону: +7 (495) 781 00 33, +7 (812) 680 28 68

СОДЕРЖАНИЕ

1 / УВЕДОМЛЕНИЯ ДЛЯ ПОЛЬЗОВАТЕЛЯ	4
ВАЖНЫЕ УКАЗАНИЯ ПО БЕЗОПАСНОСТИ	5
ОЧИСТКА.....	8
ПОСУДА.....	8
Материалы, разрешенные для использования в микроволновой печи	9
Материалы, запрещенные для использования в микроволновой печи.....	10
2 / УСТАНОВКА	11
НАСТРОЙКА ПЕЧИ.....	11
Установка и подключение	12
3 / ЭКСПЛУАТАЦИЯ ПРИБОРА	16
Указания по эксплуатации.....	17
1. Установка часов.....	17
2. Приготовление в режиме микроволн.....	17
3. Приготовление в режиме гриля	18
4. Приготовление в комбинированном режиме	18
5. Кухонный таймер	19
6. Быстрый запуск.....	19
7. Размораживание по весу.....	19
8. Размораживание по времени.....	20
9. Автоматическое приготовление.....	20
10. Блокировка от детей.....	21
11. Функция запроса	21
12. Особенности.....	22
4 / ДИАГНОСТИКА И УСТРАНЕНИЕ НЕИСПРАВНОСТЕЙ	23

МЕРЫ ПРЕДОСТОРОЖНОСТИ ВО ИЗБЕЖАНИЕ ЧРЕЗМЕРНОГО ВОЗДЕЙСТВИЯ МИКРОВОЛНОВОЙ ЭНЕРГИИ

— Не пытайтесь использовать печь с открытой дверцей, поскольку это может вызвать вредное воздействие микроволновой энергии. Не допускается поломка или модификация защитных замков.

— Запрещается помещать любые объекты между лицевой стороной печи и дверцей или допускать скопление грязи или остатков чистящего средства на уплотнительных поверхностях.



ВНИМАНИЕ:

В случае повреждения двери или уплотнений запрещается использовать печь, пока она не будет отремонтирована компетентным специалистом.

ДОПОЛНЕНИЕ

— Если не поддерживать надлежащую чистоту прибора, его поверхность может быть повреждена, что повлияет на срок службы прибора и может привести к опасной ситуации.

Технические характеристики

Модель:	BMG2508B
Номинальное напряжение:	230 В ~ 50 Гц
Номинальная входная мощность (микроволны):	1250 Вт
Номинальная выходная мощность (микроволны):	800 Вт
Номинальная входная мощность (гриль):	1000 Вт

ВАЖНЫЕ УКАЗАНИЯ ПО БЕЗОПАСНОСТИ



ВНИМАНИЕ

Чтобы снизить опасность пожара, поражения током, травм и чрезмерного воздействия энергии микроволновой печи, при использовании прибора необходимо соблюдать базовые меры предосторожности, в том числе следующие:

— Прочитайте и соблюдайте положения документа «МЕРЫ ПРЕДОСТОРОЖНОСТИ ПО НЕДОПУЩЕНИЮ ЧРЕЗМЕРНОГО ВОЗДЕЙСТВИЯ МИКРОВОЛНОВОЙ ЭНЕРГИИ».

— Прибор может использоваться детьми от 8 лет и лицами с ограниченными физическими, сенсорными или психическими возможностями или не имеющими необходимого опыта и знаний, если они находятся под надзором или получили инструкции по безопасному использованию прибора и понимают сопутствующие опасности. Дети не должны играть с устройством. Запрещается разрешать выполнять очистку и обслуживание устройства детям, если они не старше 8 лет и не находятся под надзором. Детям младше 8 лет не разрешается находиться вблизи устройства, если они не находятся под надзором.

— Устройство и его кабель питания следует держать вне досягаемости детей в возрасте до 8 лет.

— Во избежание опасности, в случае повреждения кабеля питания его должен заменить производитель, агент по сервисному обслуживанию или иное квалифицированное лицо (для устройств с креплением типа Y).



ВНИМАНИЕ: Во избежание риска поражения током, перед заменой лампы необходимо убедиться, что устройство выключено.



ВНИМАНИЕ: Выполнение сервисных или ремонтных работ со снятием крышки, обеспечивающей защиту от воздействия микроволновой энергии, опасно для всех, кроме компетентных специалистов.



ВНИМАНИЕ: Запрещается нагревать жидкости и другие продукты в закрытых контейнерах, т.к. они могут взорваться.

— При нагревании продуктов в пластиковых или бумажных контейнерах необходимо наблюдать за печью в связи с опасностью возгорания.

— Разрешается использовать только посуду, предназначенную для микроволновых печей.

— В случае появления дыма необходимо выключить устройство или отключить его от электросети и оставить дверцу закрытой, чтобы пламя погасло.

— Нагревание напитков в микроволновой печи может привести к отложенному взрывному кипению, и поэтому при переносе контейнера с такими напитками следует соблюдать осторожность.

— Содержимое бутылочек для кормления и банок с детским питанием необходимо размешать или потрясти, а перед его употреблением необходимо проверить температуру во избежание ожогов.

1 / УВЕДОМЛЕНИЯ ДЛЯ ПОЛЬЗОВАТЕЛЯ

— Запрещается нагревать в микроволновых печах яйца в скорлупе и целые яйца, сваренные вкрутую, поскольку они могут взорваться даже после окончания нагревания.

— Необходимо регулярно проводить очистку печи с удалением любых отложений пищевых продуктов.

— Неспособность обеспечить чистоту печи может привести к повреждению поверхности, что может отрицательно повлиять на срок службы устройства и может привести к опасной ситуации.

— Допускается использовать только датчики температуры, рекомендованные для данной печи (для печей, оборудованных для использования датчиков температуры).

— Микроволновую печь следует использовать при открытой декоративной дверце (для печей с декоративной дверцей).

— Данное устройство предназначено для использования в домашних и иных подобных условиях:

- на кухнях для персонала в магазинах, офисах и других рабочих помещениях;

- клиентами в отелях, мотелях и иных подобных заведениях;

- на фермах;

- в местах, где предоставляются ночлег и завтрак.

— Микроволновая печь предназначена для подогрева продуктов питания и напитков. Сушка продуктов питания или одежды, подогрев грелок, тапок, влажной ткани, губок и иных предметов влечет риск травмы или возгорания.

— Запрещается использовать в микроволновой печи металлические контейнеры для продуктов и напитков.

— Запрещается очищать устройство с помощью парового очистителя.

— Извлекая контейнеры из прибора, следует следить за тем, чтобы не сместить вращающуюся тарелку. (Это касается стационарных и встроенных приборов, которые используются на высоте не менее 900 мм от пола и имеют съемные вращающиеся тарелки. Однако это не относится к приборам с горизонтальной откидывающейся вниз дверцей.)

— Микроволновая печь является встраиваемым прибором.

— Поверхность ящика для хранения может нагреваться.



ВНИМАНИЕ: Во время использования прибор и его доступные части нагреваются. Не касайтесь нагревательных элементов. Детям младше 8 лет не разрешается находиться вблизи устройства, если они не находятся под надзором.

— Во время использования прибор нагревается. Не касайтесь нагревательных элементов внутри печи.



ВНИМАНИЕ: Во время использования доступные части могут нагреваться. Маленьких детей не следует подпускать к прибору.

— Во избежание перегрева запрещается устанавливать прибор за декоративной дверцей (это не относится к устройствам, уже оборудованным декоративной дверцей).

1 / УВЕДОМЛЕНИЯ ДЛЯ ПОЛЬЗОВАТЕЛЯ



ВНИМАНИЕ: Когда прибор работает в комбинированном режиме, детям разрешается использовать печь только под наблюдением взрослых в связи с высокой температурой.

— Запрещается использовать жесткие абразивные чистящие средства или металли-

Заземление установки для снижения риска травмирования людей



ОПАСНОСТЬ

Риск поражения током.

Прикосновение к некоторым внутренним компонентам может привести к серьезным травмам или смерти. Запрещается разбирать устройство.



ВНИМАНИЕ:

Риск поражения током.

Неправильное заземление может привести к поражению электрическим током. Запрещается подключать устройство в розетку, пока оно не будет установлено и заземлено надлежащим образом.

Настоящее устройство должно быть заземлено. В случае короткого замыкания заземление снижает опасность поражения током и обеспечивает путь отвода электрического тока. Настоящее устройство оснащено кабелем с проводом заземления и вилкой с заземлением. Вилку надлежит включать в правильно установленную и заземленную розетку. Если вам не полностью понятны инструкции по заземлению или у

ческие скребки для очистки стекла дверцы печи, потому что они могут поцарапать поверхность, в результате чего стекло может разрушиться.

вас имеются сомнения относительно заземления устройства, обратитесь к квалифицированному электрику или специалисту по сервисному обслуживанию. Если необходимо использовать удлинитель, используйте только удлинитель с 3-проводным кабелем.

1. В комплект входит короткий кабель для снижения риска запутаться или споткнуться о более длинный кабель.
2. Если используется длинный кабель или удлинитель:
 - 1) Номинальные электрические параметры кабеля или удлинителя должны быть не ниже электрических параметров устройства.
 - 2) Для удлинителя допускается использовать только 3-проводной кабель с заземлением.
 - 3) Длинный шнур должен быть расположен так, чтобы он не висел над столешницей или рабочей поверхностью, где его можно случайно зацепить или где его могут потянуть дети.

ОЧИСТКА

Отключите устройство от источника питания.

1. Рабочую камеру печи следует очищать после каждого использования с помощью влажной тряпочки.
2. Аксессуары следует очищать обычным способом с использованием мыльной воды.
3. Рама дверцы, уплотнитель и прилегающие детали необходимо аккуратно очищать влажной тканью в случае их загрязнения.
4. Запрещается использовать жесткие абразивные чистящие средства или металлические скребки для очистки стекла дверцы печи, потому что они могут поцарапать поверхность, в результате чего стекло может разрушиться.
5. Совет по очистке: для удобства очистки внутренних стенок печи, с которыми могли соприкоснуться пищевые продукты: Поместите половинку лимона в глубокую тарелку, налейте 300 мл (1/2 пинты) воды и нагревайте на мощности 100 % в течение 10 минут. Протрите печь чистой мягкой влажной тканью.

ПОСУДА

ОСТОРОЖНО

Риск получения травмы

Выполнение сервисных или ремонтных работ со снятием крышки, обеспечивающей защиту от воздействия микроволновой энергии, опасно для всех, кроме компетентных специалистов.

Ознакомьтесь с инструкциями в разделе «Материалы, которые разрешено и запрещено использовать в микроволновой печи». Неметаллическую посуду из некоторых материалов может быть небезопасно использовать в микроволновой печи. В случае сомнений вы можете испытать посуду, следуя описанной ниже процедуре.

Испытание посуды:

1. В безопасный контейнер, предназначенный для микроволновой печи, налейте 1 чашку холодной воды (250 мл) и положите испытываемую посуду.
2. Нагревайте 1 минуту на максимальной мощности.
3. Осторожно прикоснитесь к посуде. Если пустая посуда теплая, ее не следует использовать в микроволновой печи.
4. Не нагревайте дольше 1 минуты.

1 / УВЕДОМЛЕНИЯ ДЛЯ ПОЛЬЗОВАТЕЛЯ

Материалы, разрешенные для использования в микроволновой печи

Посуда	Примечание
Пирокерамическая посуда	Следуйте указаниям производителя. Дно глазурованной посуды должно находиться на расстоянии не менее 3/16 дюйма (5 мм) над вращающейся тарелкой. При неправильном использовании возможна поломка вращающейся тарелки.
Столовая посуда	Используйте только предназначенную для микроволновой печи. Следуйте указаниям производителя. Не используйте посуду с трещинами и сколами.
Стеклянные банки	Всегда снимайте крышку. Используйте только для подогрева продуктов до теплого состояния. Большинство стеклянных банок не термостойкие и могут разбиться.
Стеклянная посуда	Используйте только термостойкую стеклянную посуду, предназначенную для микроволновой печи. Убедитесь в отсутствии металлической каемки. Не используйте посуду с трещинами и сколами.
Пакеты для микроволновой печи	Следуйте указаниям производителя. Не закрывать металлической стяжкой. Делайте прорезы для выхода пара.
Бумажные тарелки и чашки	Используйте только для быстрого подогрева / приготовления. Не оставляйте микроволновую печь без присмотра во время готовки.
Бумажные полотенца	Используйте, чтобы закрывать продукты при подогреве и для поглощения жира. Допускается использовать под наблюдением при быстром подогреве.
Пергаментная бумага	Используйте для предотвращения разбрызгивания или как обертку для приготовления на пару.
Пластик	Используйте только предназначенную для микроволновой печи. Следуйте указаниям производителя. Должна иметься маркировка «Безопасно для использования в микроволновой печи». Некоторые пластиковые контейнеры могут начать плавиться при нагревании находящихся внутри продуктов. В «мешках для варки» и плотно закрытых пластиковых пакетах необходимо сделать разрезы или проколы или обеспечить вентиляцию согласно указаниям производителя.
Пищевая пленка	Используйте только предназначенную для микроволновой печи. Используйте для накрывания продуктов во время приготовления для сохранения влаги. Не допускайте соприкосновения полиэтиленовой обертки с пищевыми продуктами.
Термомщупы	Использовать только предназначенные для микроволновой печи (термометры для мяса и выпечки).
Вощёная бумага	Используйте для предотвращения разбрызгивания и удержания влаги.

Материалы, запрещенные для использования в микроволновой печи

Посуда	Примечание
Алюминиевые контейнеры	Возможно появление искр. Пищевые продукты следует переложить в посуду, подходящую для использования в микроволновой печи.
Картонные коробки с металлической ручкой	Возможно появление искр. Пищевые продукты следует переложить в посуду, подходящую для использования в микроволновой печи.
Металлическая посуда или посуда с металлической отделкой	Металл экранирует пищевые продукты от микроволновой энергии. Металлическая каемка может вызвать искрение.
Металлические упаковочные проводки	Могут вызвать появление искр и возгорание в микроволновой печи.
Бумажные пакеты	Может вызвать возгорание в микроволновой печи
Пенопласт	Пенопласт может расплавиться или загрязнить жидкость под воздействием высокой температуры.
Дерево	Дерево в микроволновой печи высохнет и может расколоться или треснуть.

2 / УСТАНОВКА

НАСТРОЙКА ПЕЧИ

Названия деталей и аксессуаров печи

Извлеките печь и все материалы из коробки и рабочей камеры печи. Микроволновая печь поставляется в комплекте со следующими аксессуарами:

Стеклянная тарелка	1
Кольцо вращения тарелки	1
Руководство пользователя	1

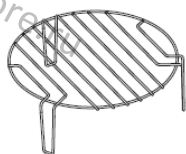
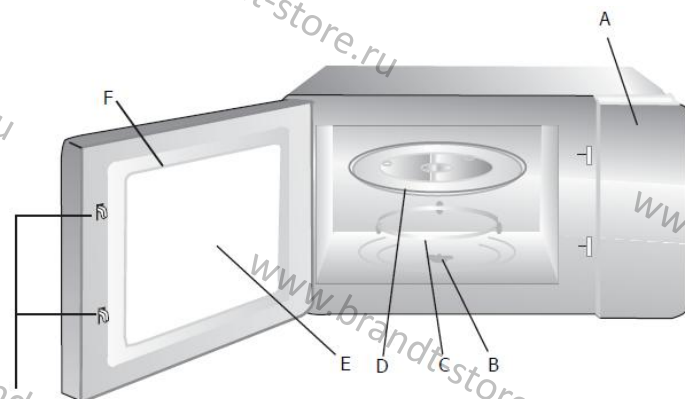

Подставка для гриля (нельзя использовать в режиме микроволн, ставится на стеклянную тарелку)

- A) Панель управления
- B) Привод вращения тарелки
- C) Кольцо вращения тарелки
- D) Стеклянная тарелка
- E) Смотровое окошко
- F) Дверца в сборе
- G) Защитная система блокировки

Установка вращающейся тарелки

Центральный контактный узел (на нижней стороне)

Стеклянная тарелка

Привод вращения

Кольцо вращения

Никогда не устанавливайте стеклянную тарелку в перевернутом положении. Стеклянную тарелку нельзя фиксировать.

- a. Стеклянная тарелка и кольцо вращения всегда должны использоваться при готовке.
- b. Продукты питания и контейнеры при готовке следует помещать на стеклянную тарелку.
- c. В случае появления трещин или поломки стеклянной тарелки или кольца вращения следует обратиться в ближайший авторизованный сервисный центр.

2 / УСТАНОВКА

Установка и подключение

1. Данный прибор предназначен исключительно для домашнего использования.
2. Эта печь является встраиваемым прибором. Она не предназначена для установки на столе или в шкафу.
3. При установке следует соблюдать специальные инструкции.
4. Прибор можно установить в настенный шкаф шириной 60 см.
5. Прибор имеет штекер. Его следует подключать только к надлежащим образом установленной заземленной розетке.
6. Напряжение сети должно соответствовать напряжению, указанному на паспортной табличке прибора.
7. Устанавливать розетку и заменять соединительный кабель должен только квалифицированный электрик. Если по-

сле установки штекер становится недоступным, на линии питания прибора необходимо установить всеполюсное отключающее устройство с расстоянием размыкания контактов не менее 3 мм.



8. Запрещается использовать адаптеры, многоместные адаптеры и удлинители. Перегрузка может привести к возгоранию.

Во время работы доступные поверхности могут быть горячими.



Инструкции по установке

Перед установкой внимательно ознакомьтесь с данным руководством.

- РЕГУЛИРОВОЧНЫЙ ВИНТ А 
- ВИНТ В 
- КОМПЛЕКТ ОТДЕЛКИ С ПЛАСТИКОВОЙ НАКЛАДКОЙ 

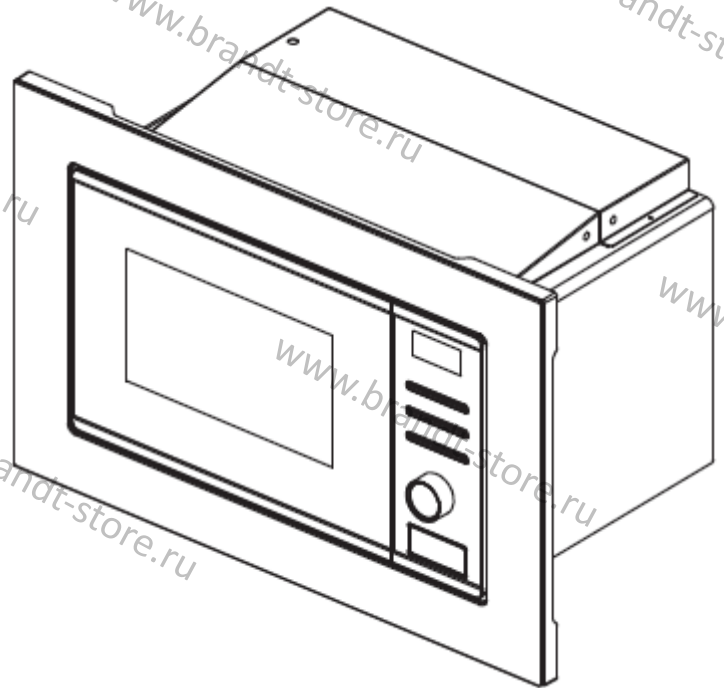

2 / УСТАНОВКА

Пожалуйста, обратите внимание

Подключение к электросети

Микроволновая печь оснащена вилкой и ее следует подключать только к надлежащим образом установленной и заземленной розетке. Согласно действующим нормам, устанавливать розетку и заменять соединительный кабель должен только квалифицированный электрик.

Если после установки прибора вилка становится недоступной, то на линии питания прибора необходимо установить всеполюсный разъединитель с расстоянием размыкания контактов не менее 3 мм.

Если прибор не оснащен кабелем питания с вилкой или иным средством отключения от электросети, у которого контактное окно на каждом полюсе соответствует условиям категории перенапряжения III для полной изоляции, то в стационарную проводку необходимо установить разъединительное устройство, как это предусмотрено правилами устройства электроустановок.

Если прибор не оснащен кабелем питания с вилкой или иным средством, то изоляция электропроводки должна быть защищена, например, при помощи изолирующей трубки подходящего температурного класса.

На линии питания прибора должен быть установлен всеполюсный разъединитель с расстоянием размыкания контактов не менее 3 мм.

Запрещается устанавливать прибор в шкаф.

Не устанавливайте прибор под столешницу; следите, чтобы с поверхностей, под которыми установлен прибор, на него не протекали какие-либо жидкости.

А. Мебель для встраивания

В шкафу, в который устанавливается печь, не должно быть задней стенки позади прибора.

Минимальная высота установки: 85 см.

Не перекрывайте вентиляционные отверстия и отверстия воздухозаборников.

1.

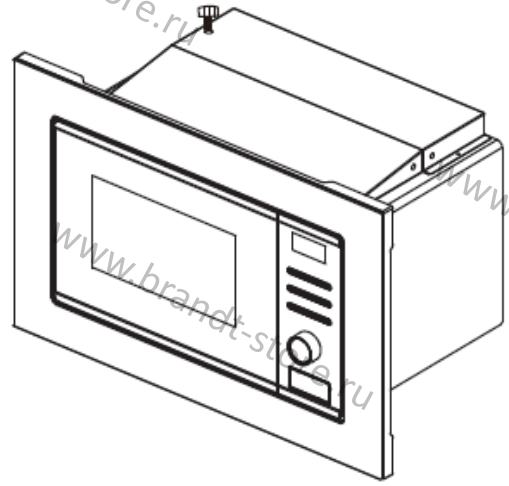
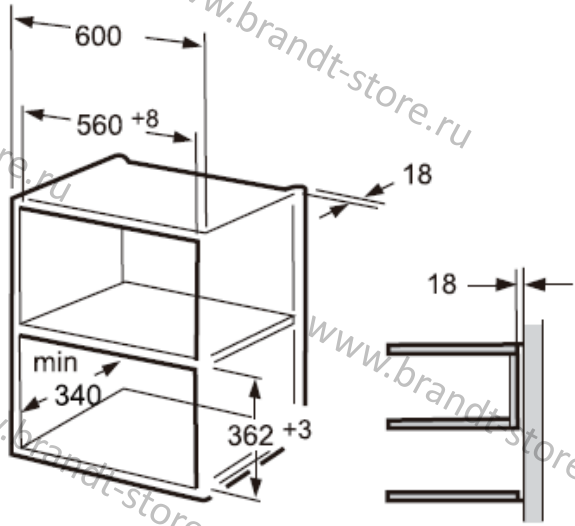

2 / УСТАНОВКА

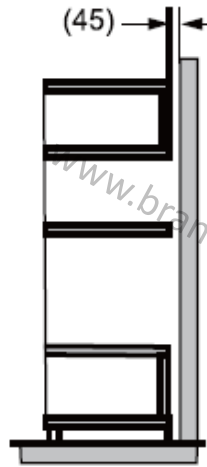
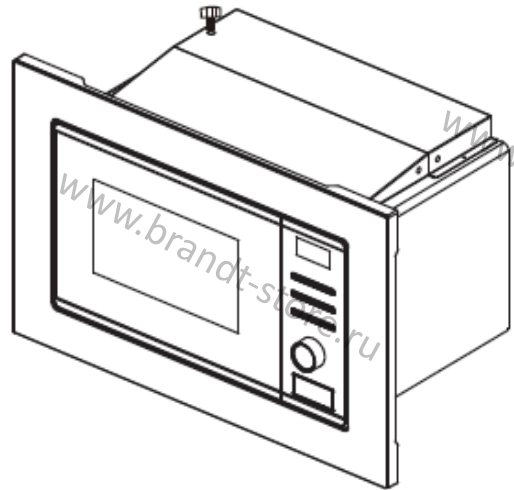
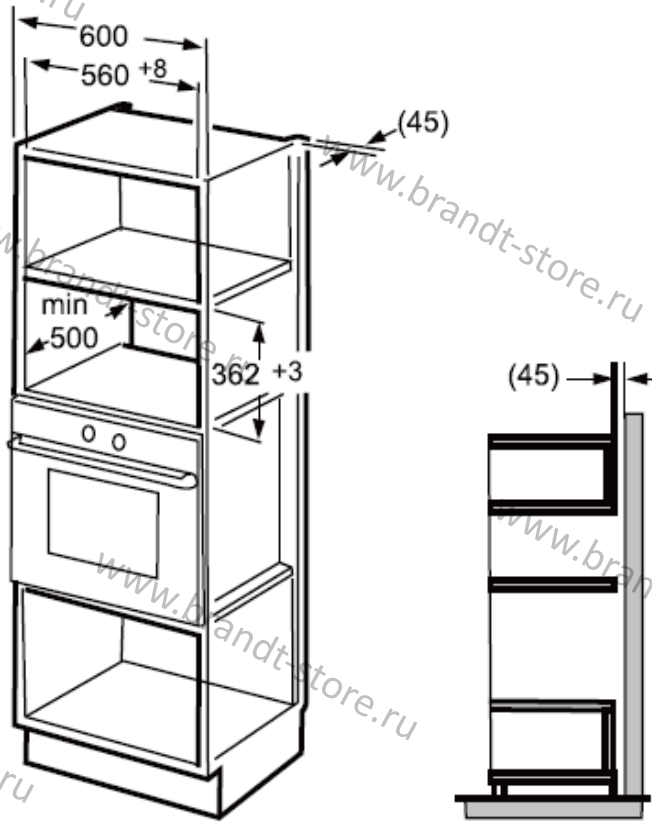

Б. Установка прибора

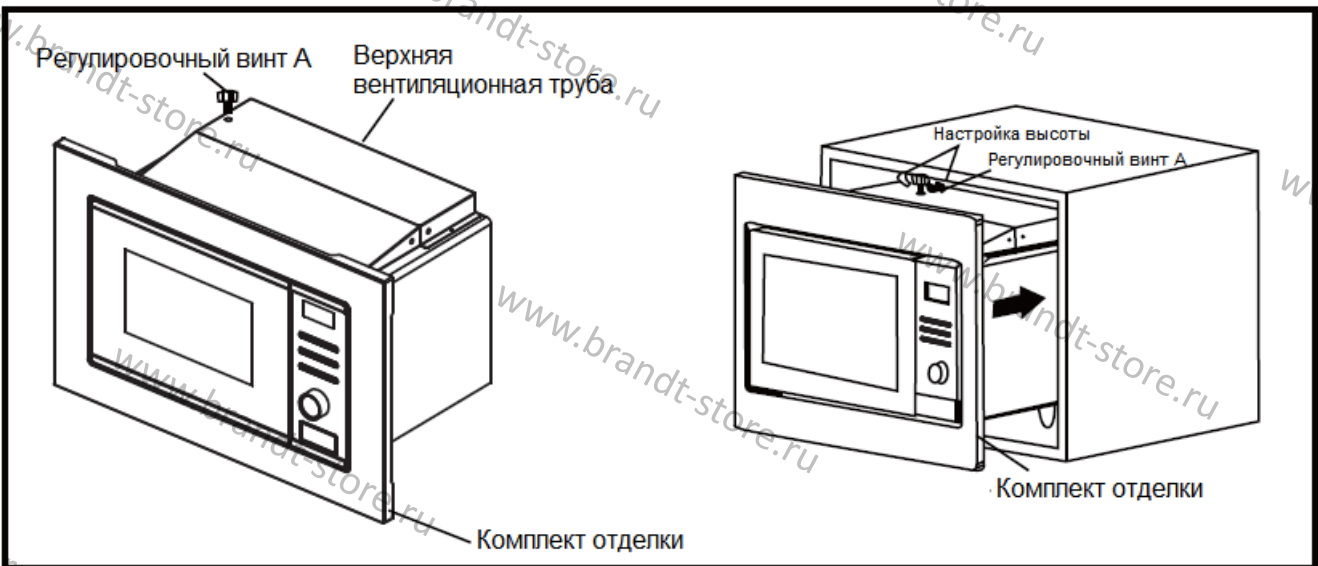

2 / УСТАНОВКА

1. Закрепите РЕГУЛИРОВОЧНЫЙ ВИНТ А на ВЕРХНЕЙ ВЕНТИЛЯЦИОННОЙ ТРУБЕ прибора и поместите прибор в шкаф.

- Настройте высоту РЕГУЛИРОВОЧНОГО ВИНТА А таким образом, чтобы между РЕГУЛИРОВОЧНЫМ ВИНТОМ А и поверхностью шкафа над ним оставался зазор в 1 мм.
- Не защемляйте и не перегибайте шнур питания.
- Убедитесь, что печь стоит по центру шкафа.

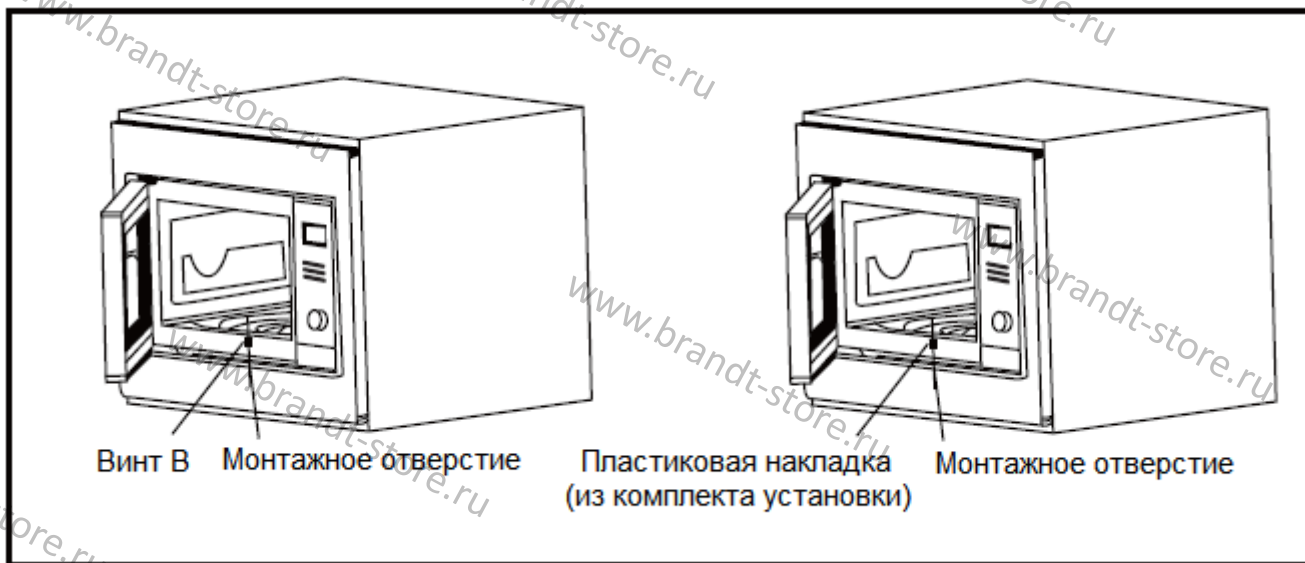

2. Откройте дверцу; прикрутите печь к шкафу через МОНТАЖНОЕ ОТВЕРСТИЕ при помощи ВИНТА В. После этого установите на МОНТАЖНОЕ ОТВЕРСТИЕ ПЛАСТИКОВУЮ НАКЛАДКУ ИЗ КОМПЛЕКТА УСТАНОВКИ.

3 / ЭКСПЛУАТАЦИЯ ПРИБОРА

Панель управления

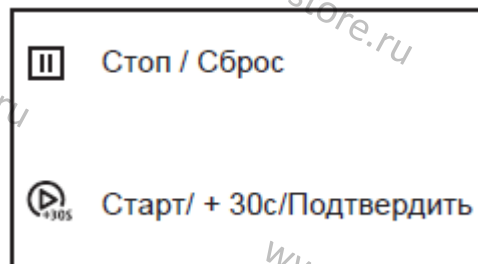







3 / ЭКСПЛУАТАЦИЯ ПРИБОРА

Указания по эксплуатации





1. Установка часов

При подключении микроволновой печи к электросети на дисплее отображаются цифры 0:00, раздается однократный звуковой сигнал.





- 1) Дважды нажмите , начнет мигать показатель часов.
- 2) Поверните  для настройки показателя, диапазон ввода 0-23.
- 3) Нажмите , начнет мигать показатель минут.
- 4) Поверните  для настройки показателя, диапазон ввода 0-59.
- 5) Нажмите  ^{+30S}, чтобы завершить настройку часов. Начнет мигать символ «:», и часы будут подсвечены.

Примечание: 1) Если часы не установлены, они не будут работать после включения. 2) Если в процессе настройки часов Вы нажмете кнопку , печь автоматически вернется в предыдущее состояние.

2. Приготовление в режиме микроволн

- 1) Однократно нажмите , на дисплее загорится «P100». Поверните  вправо, чтобы выбрать необходимую мощность, при этом на дисплее будут по очереди появляться уровни мощности «P100», «P10», «P30», «P50» или «P80».
- 2) Нажмите  ^{+30S} для подтверждения и поверните , чтобы задать длительность приготовления от 0:05 до 95:00.
- 3) Еще раз нажмите  ^{+30S} для запуска приготовления.

Пример: Если Вы хотите использовать 80 % мощности микроволновой печи для приготовления в течение 20 минут, выполните следующие действия:



- 1) Однократно нажмите , на дисплее загорится «P100».
- 2) Поверните  вправо и выберите мощность в 80%.
- 3) Нажмите  ^{+30S} для подтверждения, на дисплее отобразится «P80».
- 4) Для настройки длительности приготовления поворачивайте  до тех пор, пока на дисплее не загорится «20:00».
- 5) Нажмите  ^{+30S} для запуска приготовления.

3 / ЭКСПЛУАТАЦИЯ ПРИБОРА

Примечание: шаг при настройке времени составляет:





- 0 – 1 мин. : 5 секунд
- 1 – 5 мин. : 10 секунд
- 5 – 10 мин. : 30 секунд
- 10 – 30 мин. : 1 минута
- 30 – 95 мин. : 5 минут

3. Приготовление в режиме гриля





- 1) Дважды нажмите , на дисплее появится «0:30».
- 2) Поверните , чтобы задать длительность приготовления от 0:05 до 95:00.
- 3) Еще раз нажмите  для запуска приготовления.

Примечание: Когда пройдет половина времени приготовления на гриле, дважды прозвучит звуковой сигнал. Для более высокого качества приготовления следует перевернуть продукт, закрыть дверцу и нажать кнопку , чтобы продолжить процесс приготовления. Если никаких действий не будет выполнено, прибор продолжит работу.

4. Приготовление в комбинированном режиме

- 1) Трижды нажмите на , на дисплее появится «С-1», поверните  и выберите мощность С-1 или С-2.
- 2) Затем для подтверждения нажмите  и поверните , чтобы задать длительность приготовления от 0:05 до 95:00. Еще раз нажмите  для запуска приготовления.



Пример: если Вы хотите использовать 55% мощности микроволн и 45% мощности гриля (С-1) для приготовления в течение 10 минут, выполните следующие действия:

- 1) Нажмите на  три раза, на дисплее появится «С-1».
- 2) Нажмите  для подтверждения, на дисплее отобразится «0:30».
- 3) Для настройки длительности приготовления поворачивайте  до тех пор, пока на дисплее не загорится «10:00».
- 4) Нажмите  для запуска приготовления.

Режим	На дисплее	Мощность микроволн	Мощность гриля
Комбинированный 1	С-1	55%	45%
Комбинированный 2	С-2	36%	64%





3 / ЭКСПЛУАТАЦИЯ ПРИБОРА

5. Кухонный таймер



- 1) Однократно нажмите , на дисплее отобразится 00:00.
- 2) Поверните , чтобы ввести время таймера. (Максимальная длительность приготовления – 95 минут).
- 3) Нажмите  для подтверждения настройки.
- 4) Когда заданное время истечет, звуковой сигнал прозвонит 5 раз.
Если Вы настроили часы (24-часовая система времени), то на дисплее отобразится текущее время.

Примечание: кухонный таймер отличается от 24-часовой системы времени. Кухонный таймер не является часами.

6. Быстрый запуск

- 1) В режиме ожидания нажмите , чтобы запустить процесс приготовления длительностью 30 секунд на 100% мощности. При каждом последующем нажатии длительность приготовления будет увеличиваться на 30 секунд (до 95 минут).
- 2) В режиме микроволн или гриля, в комбинированном режиме приготовления или в режиме размораживания по времени при каждом нажатии кнопки  длительность приготовления будет увеличиваться на 30 секунд.
- 3) В режиме автоматического меню и размораживания по весу увеличить длительность приготовления нажатием кнопки  невозможно.
- 4) В режиме ожидания поверните  влево, чтобы настроить длительность приготовления при мощности в 100%, а затем нажмите  для запуска процесса приготовления.

7. Размораживание по весу

- 1) Однократно нажмите , на дисплее появится «100».
- 2) Поверните , чтобы установить вес блюда от 100 до 2000 грамм.
- 3) Нажмите  для запуска процесса размораживания.



Примечание: Когда пройдет половина времени размораживания, дважды прозвучит звуковой сигнал. Для более высокого качества размораживания следует перевернуть продукт,

закрыть дверцу и нажать кнопку , чтобы продолжить процесс размораживания.

Если никаких действий не будет выполнено, прибор продолжит работу.

3 / ЭКСПЛУАТАЦИЯ ПРИБОРА

8. Размораживание по времени

- 1) Дважды нажмите , на дисплее появится «0:30».
- 2) Поверните , чтобы выбрать длительность размораживания. Максимальная длительность – 95 минут.
- 3) Нажмите  для запуска процесса размораживания.
Уровень мощности размораживания по умолчанию – P30. Его изменить нельзя.

9. Автоматическое приготовление





- 1) В режиме ожидания поверните  вправо, чтобы выбрать пункт меню, на дисплее отобразятся пункты от A1 до A8.
- 2) Нажмите  для подтверждения.
- 3) Поверните , чтобы выбрать вес по умолчанию (см. таблицу далее).
- 4) Нажмите  для запуска процесса приготовления.

Таблица меню:

Пункт меню	Вес	Данные на дисплее
A1 Пицца	200 г	200
	400 г	400
A2 Мясо	250 г	250
	350 г	350
	450 г	450
A3 Овощи	200 г	200
	400 г	400
A4 Паста	50 г (и 450 г холодной воды)	50
	100 г (и 800 г холодной воды)	100
A5 Картофель	200 г	200
	400 г	400
	600 г	600



3 / ЭКСПЛУАТАЦИЯ ПРИБОРА

A6 Рыба	250 г	250
	350 г	350
	450 г	450
A7 Напитки	1 (120 мл)	120
	2 (240 мл)	240
	3 (360 мл)	360
A8 Попкорн	50 г	50
	100 г	100

Пример: Если Вы хотите приготовить рыбу весом 250 г при помощи автоматического меню, выполните следующие действия:



- 1) Для выбора пункта меню в режиме ожидания поворачивайте  вправо, пока на дисплее не отобразится «A6».
- 2) Нажмите  для подтверждения.
- 3) Для выбора веса рыбы поворачивайте  до тех пор, пока на дисплее не появится «250».
- 4) Нажмите  для запуска процесса приготовления.

10. Блокировка от детей

Установка блокировки: в режиме ожидания нажмите и удерживайте в течение 3 секунд кнопку , пока не услышите длительный звуковой сигнал, означающий, что режим блокировки от детей активирован. На дисплее отобразится .



Снятие блокировки: в режиме активированной блокировки нажмите и удерживайте в течение 3 секунд кнопку , пока не услышите длительный звуковой сигнал, означающий, что режим блокировки от детей деактивирован.

11. Функция запроса

- 1) В режиме микроволн, гриля или в комбинированном режиме нажмите , и на 3 секунды на дисплее отобразится текущий уровень мощности. Через 3 секунды прибор вернется в предыдущий режим работы.
- 2) В процессе приготовления нажмите , чтобы увидеть время, и на 3 секунды на дисплее отобразится время. Через 3 секунды прибор вернется в предыдущий режим работы.

3 / ЭКСПЛУАТАЦИЯ ПРИБОРА

12. Особенности

- 1) При поворачивании  раздастся однократный звуковой сигнал.
- 2) Если в процессе приготовления была открыта дверца прибора, то для продолжения процесса необходимо нажать .
- 3) Если после выбора программы приготовления в течение 1 минуты не нажать на , то на дисплее отобразится текущее время, а настройка будет отменена.
- 4) При результативном нажатии на кнопку раздается однократный звуковой сигнал. При недействительном нажатии отзыва не происходит.
- 5) По завершению процесса приготовления звуковой сигнал прозвучит 5 раз.

3 / ДИАГНОСТИКА И УСТРАНЕНИЕ НЕИСПРАВНОСТЕЙ

Нормальные явления	
Микроволновая печь создает помехи для приема телевизионного сигнала	Во время работы микроволновой печи возможны помехи при приеме радио- и телевизионных сигналов. Эти помехи аналогичны вызываемым небольшими бытовыми электроприборами, такими как миксеры, пылесосы и электрические вентиляторы. Это нормальное явление.
Тусклый свет в микроволновой печи	При готовке в микроволновой печи на низкой мощности свет в печи может быть тусклым. Это нормальное явление.
Скопление пара на дверце, выход горячего воздуха из вентиляционных отверстий	Во время готовки от продуктов может исходить пар. Большая часть будет выходить через вентиляционные отверстия. Однако некоторая часть может скапливаться на холодных поверхностях, таких как дверца печи. Это нормальное явление.
Случайный запуск печи без продуктов.	Запрещается запускать устройство без продуктов внутри. Это очень опасно.

Неисправность	Возможная причина	Решение
Прибор не включается.	1. Неплотно подключен кабель питания.	Отключите кабель. Подождите 10 секунд и снова подключите его.
	2. Перегорел предохранитель или сработал размыкатель цепи.	Замените предохранитель или установите размыкатель в исходное положение (выполняется квалифицированным специалистом)
	3. Проблема с розеткой.	Проверьте розетку с другими электрическими приборами.
Прибор не нагревается.	4. Неплотно закрыта дверца.	Плотно закройте дверцу.



Согласно директиве ЕС об отходах электрического и электронного оборудования (WEEE) такие отходы необходимо собирать и перерабатывать отдельно. Если в будущем вам потребуется утилизировать прибор, не выбрасывайте его с бытовыми отходами. Отправьте этот прибор в пункт сбора отходов электрического и электронного оборудования (при наличии).

www.brandt-store.ru